



WARNING
ELECTRICAL SHOCK HAZARD

AVERTISSEMENT
RISQUE D'ÉLECTROCUTION

READ and UNDERSTAND these instructions before installing the luminaire.

LISEZ cette notice et assurez-vous de la COMPRENDRE avant de monter le luminaire.

EN

According to provisions of the CEC, the product may also be suitable for installation in the appropriate Zone and corresponding gas group as per Table 18 and Table 18A, respectively. In addition, for Zone 2 installations, wiring methods shall comply with Zone 1 requirements.

1. All electrical connections must be in accordance with local codes, ordinances, and the Canadian National Electrical Code.
2. Installation and servicing of this equipment should be performed by qualified service personnel.
3. For indoor use only.
4. Do not install near electric heaters.
5. The equipment should be mounted in locations and at heights where unauthorized personnel will not readily subject it to tampering.
6. Any change or modifications not expressly approved by the party responsible for compliance could void the authority to operate the equipment.
7. Do not use this equipment for other than its intended purpose.

STORAGE

WHILE IN STORAGE, BATTERIES MUST BE CHARGED FOR 24 HOURS EVERY 6 MONTHS.

If it is necessary to store the unit, be sure to place it in a clean dry area. For extended storage, the batteries must be charged for 24 hours every 6 months. Failure to do so will result in weak or bad batteries which WILL NOT be covered under the warranty. Charging is accomplished by installing the batteries, turning the unit on and allowing it to run.

WALL AND CEILING MOUNT (Fig. 1)

1. Extend unswitched 24 hour AC supply of rated voltage to a junction box (supplied by others) installed in accordance with all applicable codes and standards. Leave at least 20 cm (8 inches) of slack wire. This circuit should NOT be energized/live at this time.
2. Remove the faceplate screw and slide the faceplate down and out of the fixture frame.
3. Mount the fixture securely into place using the appropriate bolts (not provided).
4. Make proper wiring connections between the incoming AC supply and the circuit board transformer: RED = LINE 347 Volts; BLACK = Line 120 Volts; WHITE = Neutral. BROWN is provided instead of RED for special voltages (Fig. 3)
Insulate unused wire! Connect ground to supplied green ground wire in accordance with local codes. Reassemble all wire connections and connectors.
Caution! Failure to insulate unused wire may result in a shock hazard or unsafe condition as well as equipment failure.
5. OPTIONAL-AC/DC MODELS: Make proper wiring connections between emergency backup DC supply and lead wires from circuit board: BLUE = NEGATIVE; YELLOW = POSITIVE. Choose the appropriate Wiring Diagram as shown in Fig. 3.
6. Secure all internal wires.
7. Slide the faceplate and stencil into the fixture frame, then place again and secure the faceplate (Fig. 2). **NOTE:** For the EXIT and SORTIE units, knockout and remove before the appropriate chevrons on the faceplate(s) (Fig. 2).
8. Turn on AC line voltage supply.

MAINTENANCE

1. Code requires that the equipment be tested every 30 days for 30 seconds, and that written records be maintained for all test results and repairs. Further, the equipment is to be tested once a year for the required duration as per Code. The battery is to be replaced or the equipment repaired whenever the equipment fails to operate as intended during the duration test. The manufacturer strongly recommends compliance with all Code requirements.
2. Clean face(s) on a regular basis to provide maximum performance in case of an emergency.
NOTE: The servicing of any parts should be performed by qualified service personnel only. The use of replacement parts not furnished by the manufacturer, may cause equipment failure and will void the warranty.

FR

Selon les dispositions du Code canadien de l'électricité (CEC), le produit peut également convenir à une installation dans la zone appropriée et le groupe de gaz correspondant, conformément au tableau 18 et au tableau 18A, respectivement. De plus, pour les installations en zone 2, les méthodes de câblage doivent être conformes aux exigences applicables à la zone 1.

1. Toutes les connexions électriques doivent être conformes aux codes locaux, les ordonnances et le code électrique canadien.
2. L'installation et l'entretien de cet équipement devrait être effectué par du personnel qualifié.
3. Pour utilisation intérieure seulement.
4. Ne jamais installer près d'une chaufferette électrique.
5. L'équipement devrait être installé dans des emplacements et à des hauteurs où du personnel non-autorisé ne pourra pas y apporter des modifications.
6. Tout changement ou toute modification, qui n'a pas été expressément approuvée par l'entité responsable de la conformité de cette unité aux standards applicables, pourrait résulter en l'annulation de la certification permettant l'utilisation de cette unité.
7. Ne jamais utiliser l'équipement pour une autre fin que celle qui lui était destinée.

ENTREPOSAGE

PENDANT L'ENTREPOSAGE, LES BATTERIES DOIVENT ÊTRE CHARGÉES PENDANT 24 HEURES TOUTS LES 6 MOIS.

S'il est nécessaire d'entreposer l'appareil, assurez-vous de le placer dans un endroit propre et sec. Pour un entreposage prolongé, les batteries doivent être chargées pendant 24 heures tous les 6 mois. Si vous ne le faites pas, vous obtiendrez des batteries faibles ou défectueuses qui ne seront PAS couvertes par la garantie. La charge s'effectue en installant les batteries, en allumant l'appareil et en le laissant fonctionner.

MONTAGE MURAL ET AU PLAFOND (Fig. 1)

1. Apporter une alimentation électrique sans interrupteur de 24 heures sur 24 pour la tension désirée près de l'unité dans une boîte de jonction (non incluse) et installée conformément aux codes et normes applicables. Garder un minimum de 8 pouces de jeu dans le cordon. Ce circuit ne doit PAS être sous tension à ce moment-ci.
2. Retirer la vis de la plaque frontale et glisser la plaque frontale vers le bas pour la faire sortir du cadre de l'enseigne de Sortie.
3. Monter l'unité en place de façon sécuritaire en utilisant les boulons appropriés (non fournis).
4. Effectuer les branchements appropriés entre l'alimentation CA et le transformateur de la carte de circuit: ROUGE – ligne de 347 volts; NOIR – ligne de 120 volts; BLANC – neutre. Le BRUN est quelquefois offert plutôt que le ROUGE pour des tensions spéciales (Fig. 3)
Isoler le fil non utilisé! Brancher la mise à la terre au fil vert de mise à la terre selon les codes locaux.
Ré-assembler toutes les connexions et connecteurs de fils.
5. **MISE EN GARDE!** Négliger d'isoler le fil non utilisé peut causer des électrocutions ou des conditions non sécuritaires ainsi qu'une panne de l'équipement.
5. MODÈLES CA/CC – EN OPTION: effectuer les branchements entre les fils d'alimentation CC de sécurité et les fils de la carte de circuit: JAUNE = (+); BLEU = (-). Choisissez le schéma de câblage approprié, comme illustré sur la Fig. 3.
6. Attacher tous les fils internes.
7. Glisser la plaque frontale et le stencil dans le cadre de l'enseigne, replacer et visser la plaque frontale (Fig. 2). **NOTE:** Pour les unités EXIT et SORTIE, défoncer et retirer avant les chevrons appropriés sur la(les) face(s) (Fig. 2).
8. Mettre sous tension l'alimentation CA.

ENTRETIEN

1. Le code requiert que l'équipement soit vérifié tous les 30 jours pendant 30 secondes et que des enregistrements écrits des résultats de tests et de réparations soient gardés. De plus, l'équipement doit être vérifié une fois par année pendant la durée recommandée par le code. La batterie doit être remplacée ou l'équipement réparé dès que l'équipement ne répond pas adéquatement lors d'un test de durée. Le fabricant recommande fortement de se soumettre aux exigences du code.
2. Nettoyer les faces sur une base régulière afin de profiter d'une répartition de l'intensité lumineuse optimale lors d'une panne de courant.
NOTE: L'entretien de toutes les pièces doit être effectué seulement par du personnel qualifié. L'utilisation de pièces de remplacement non fournies par le fabricant peut causer une panne de l'équipement et entraîner l'annulation de la garantie.

TROUBLESHOOTING HINTS

THE FIXTURE DOES NOT LIGHT UP/TURN ON AT ALL

1. Check AC supply - be sure unit has 24 hour AC supply (unswitched).
2. Check AC connections to transformer. Insure that input voltage wiring matches the markings on the transformer wires being used.
3. AC supply and connections are OK and LED lamp fail to light; replace LED lamp.

THE FIXTURE LEDs DO NOT LIGHT UP/TURN ON WHEN DC POWER APPLIED

1. Check DC wire connections and insure that polarity is correct.
 2. Insure DC wires are firmly connected to circuit board.
 3. DC supply and connections are OK and LEDs fail to light; replace LED circuit board. THE FIXTURE TURNS ON DIM WHEN AC POWER IS ON
1. Check supply voltage and AC connections. This equipment is provided with brownout protection. The AC supply must be at least 80% of nominal (96V on a 120V line) for equipment to function normally. At lower voltages the LEDs may begin to glow dimly until the source voltage drops below the full turn-on point.
 2. Check AC connections to transformer. Insure that a 120 Volt supply line has not been connected to the 347 Volt transformer lead wire.

CONSEILS DE DÉPANNAGE

L'ENSEIGNE NE S'ALLUME PAS DU TOUT

1. Vérifier l'alimentation CA – s'assurer que l'unité a une alimentation CA 24 heures (non commutée).
2. Vérifier les connexions CA du transformateur. S'assurer que le filage de la tension d'entrée corresponde avec le marquage sur les fils du transformateur utilisés.
3. L'alimentation CA et les connexions sont correctes mais les DEL ne s'allument pas; remplacer la lampe DEL. LES DEL DE L'ENSEIGNE NE S'ALLUMENT PAS LORSQUE LE COURANT CC EST ACTIVÉ

1. Vérifier les connexions des fils d'alimentation CC. S'assurer que la polarité est correcte.
 2. S'assurer que les fils de CC soient fermement soudés à la carte de circuit à DEL.
 3. L'alimentation CA et les connexions sont correctes mais les DEL ne s'allument pas; remplacer l'assemblage de la carte DEL.
- L'ENSEIGNE S'ALLUME FAIBLEMENT LORSQUE L'ALIMENTATION CA EST ACTIVÉE

1. Vérifier la tension d'alimentation et les connexions CA. Cet appareil est muni d'une protection contre les baisses de tension. L'alimentation CA doit être à au moins 80% du nominal (96V sur une ligne de 120V) pour que l'équipement fonctionne normalement. À des tensions plus basses, les phares s'allumeront faiblement jusqu'à ce que la tension baisse sous le seuil de détection pour un allumage à pleine intensité.
2. Vérifier les connexions CA au transformateur. S'assurer que l'alimentation 120V n'ait pas été branchée au fil 347V du transformateur.

1

CEILING MOUNT / MONTAGE AU PLAFOND

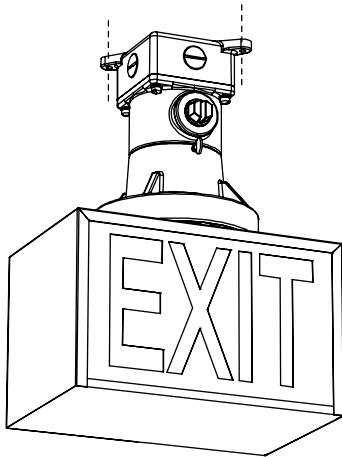

WALL MOUNT / MONTAGE MURAL

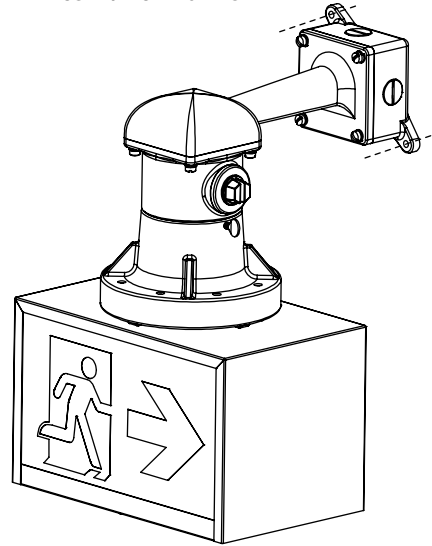

2

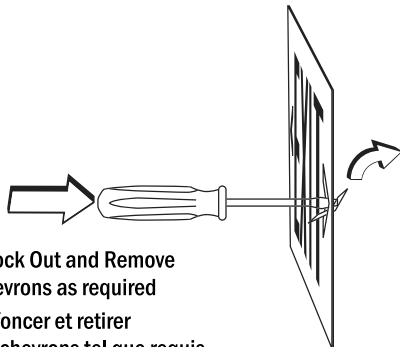

Knock Out and Remove
Chevrons as required
Défoncer et retirer
les chevrons tel que requis

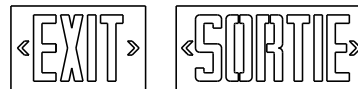

RUNNING MAN



Take out protective plastic / Enlever le plastique protecteur

3

Unités "RUNNING MAN", "EXIT", "SORTIE" Units, 6V battery / batterie 6V

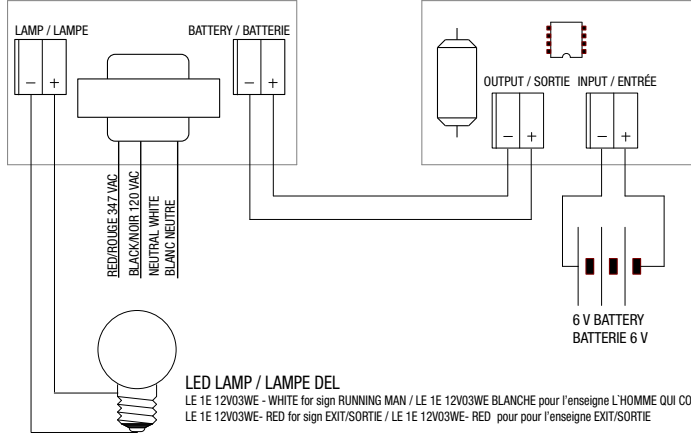

Unités "RUNNING MAN", "EXIT", "SORTIE" Units, 12 V or 24V battery / batterie 12 V ou 24 V

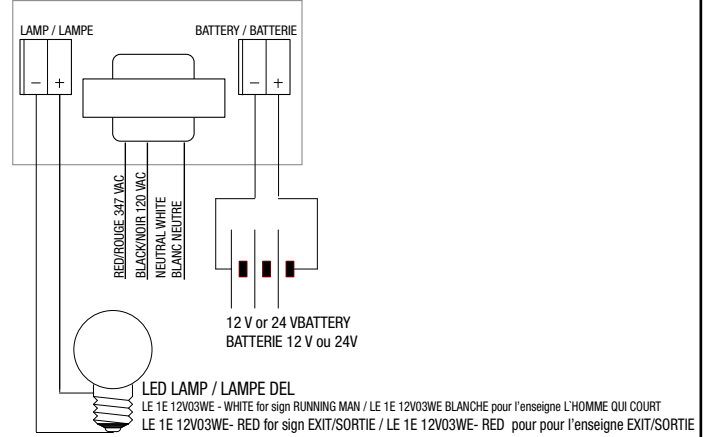

TYPE:	Location:												Full Test
Sr. No.:	Endroit:												Essai complet
Date:	J	F	M	A	M	J	J	A	S	O	N	D	
20__													
20__													
20__													
20__													
20__													
20__													
20__													
20__													
20__													
20__													