



**WARNING**  
ELECTRICAL SHOCK HAZARD

**AVERTISSEMENT**  
RISQUE D'ÉLECTROCUTION

**READ and UNDERSTAND** these instructions before installing the luminaire.

**LISEZ** cette notice et assurez-vous de la **COMPRENDRE** avant de monter le luminaire.

EN

According to provisions of the CEC, the product may also be suitable for installation in the appropriate Zone and corresponding gas group as per Table 18 and Table 18A, respectively. In addition, for Zone 2 installations, wiring methods shall comply with Zone 1 requirements.

FR

Selon les dispositions du Code canadien de l'électricité (CEC), le produit peut également convenir à une installation dans la zone appropriée et le groupe de gaz correspondant, conformément au tableau 18 et au tableau 18A, respectivement. De plus, pour les installations en zone 2, les méthodes de câblage doivent être conformes aux exigences applicables à la zone 1.

1. All electrical connections must be in accordance with local codes, ordinances, and the Canadian National Electrical Code.
2. Installation and servicing of this equipment should be performed by qualified service personnel.
3. For Indoor use only.
4. Do not install near electric heaters.
5. The equipment should be mounted in locations and at heights where unauthorized personnel will not readily subject it to tampering.
6. Any change or modifications not expressly approved by the party responsible for compliance could void the authority to operate the equipment.
7. Do not use this equipment for other than its intended purpose.
8. Use caution when servicing batteries. Battery acid can cause burns to the skin and eyes. If the acid is spilled on the skin or in the eyes, flush the acid with fresh water and contact a physician immediately.

1. Toutes les connexions électriques doivent être conformes aux codes locaux, les ordonnances et le code électrique canadien.
2. L'installation et l'entretien de cet équipement devrait être effectué par du personnel qualifié.
3. Pour utilisation intérieure seulement.
4. Ne jamais installer près d'une chaufferette électrique.
5. L'équipement devrait être installé dans des emplacements et à des hauteurs où du personnel non- autorisé ne pourra pas y apporter des modifications.
6. Tout changement ou toute modification, qui n'a pas été expressément approuvée par l'entité responsable de la conformité de cette unité aux standards applicables, pourrait résulter en l'annulation de la certification permettant l'utilisation de cette unité.
7. Ne jamais utiliser l'équipement pour une autre fin que celle qui lui était destinée.
8. Soyez d'une extrême prudence lors de l'entretien de batteries. L'acide de la batterie peut causer des brûlures à la peau et aux yeux. Si l'acide entre en contact avec la peau ou les yeux, rincer à l'eau froide et contacter immédiatement un médecin.

### STORAGE

WHILE IN STORAGE, BATTERIES MUST BE CHARGED FOR 24 HOURS EVERY 6 MONTHS. If it is necessary to store the unit, be sure to place it in a clean dry area. For extended storage, the batteries must be charged for 24 hours every 6 months. Failure to do so will result in weak or bad batteries which WILL NOT be covered under the warranty. Charging is accomplished by installing the batteries, turning the unit on and allowing it to run.

### ENTREPOSAGE

PENDANT L'ENTREPOSAGE, LES BATTERIES DOIVENT ÊTRE CHARGÉES PENDANT 24 HEURES TOUTS LES 6 MOIS.

S'il est nécessaire d'entreposer l'appareil, assurez-vous de le placer dans un endroit propre et sec. Pour un entreposage prolongé, les batteries doivent être chargées pendant 24 heures tous les 6 mois. Si vous ne le faites pas, vous obtiendrez des batteries faibles ou défectueuses qui ne seront PAS couvertes par la garantie. La charge s'effectue en installant les batteries, en allumant l'appareil et en le laissant fonctionner.

## INSTALLATION

1. Extend unswitched 24 hour AC supply of rated voltage to a junction box (supplied by others) installed in accordance with all applicable codes and standards. This circuit should NOT be energized/live at this time.
  2. Mount the fixture securely into place using the appropriate hardware kit (not provided) as suggested in Fig. 1.
  3. Remove junction box cover (Fig. 1).
  4. Remove the appropriate plug on the top of the junction box and install the power cable conduit, passing the electrical wires inside.
  5. Make wire connections inside the housing between the incoming AC supply and the circuit board transformer: RED = LINE 347 Volts; BLACK = Line 120 Volts; WHITE = Neutral. BROWN is provided instead of RED for special voltages (Fig. 2). Insulate unused wire! Connect ground to supplied green ground wire in accordance with local codes. Reassemble all wire connections and connectors.
- NOTE:** For pilot lamp connexions follow the appropriate wiring diagram as shown in Fig. 3. The HOT wire must be connected to the 120 V transformer wire and the neutral wire must be connected to the neutral transformer wire.
- CAUTION!** Failure to insulate unused wire may result in a shock hazard or unsafe condition as well as equipment failure.
6. Connect remote load wires (if any) to lamp output terminals.
  7. Connect battery toward the charger board. Uncoil the wire lead(s) from the Positive (+) and/or Negative (-) charger board terminals and connect to the matching terminal connector on the battery (ies).
  8. Secure all internal wires.
  9. Screw back in place the junction box cover (see Fig. 1).
  10. Turn on AC line voltage supply.

## INSTALLATION

1. Apporter une alimentation électrique sans interrupteur de 24 heures sur 24 pour la tension désirée près de l'unité dans une boîte de jonction (non incluse) et installée conformément aux codes et normes applicables. Ce circuit ne doit PAS être sous tension à ce moment-ci.
  2. Monter l'unité en place de façon sécuritaire en utilisant le kit de quincaillerie appropriée (non fourni) suggéré sur la Fig. 1.
  3. Enlever le couvercle de la boîte de jonction (Fig. 1).
  4. Retirer le bouchon approprié sur le dessus de la boîte de jonction et installer le conduit du câble d'alimentation et faire passer les fils électriques à l'intérieur.
  5. Effectuer les branchements appropriés entre l'alimentation CA et le transformateur de la carte de circuit: ROUGE – ligne de 347 volts; NOIR – ligne de 120 volts; BLANC – neutre. Le BRUN est quelquefois offert plutôt que le ROUGE pour des tensions spéciales (Fig. 2). Isoler le fil non utilisé! Brancher la mise à la terre au fil vert de mise à la terre selon les codes locaux. Réassembler toutes les connexions et connecteurs de fils. **NOTE:** Pour les connexions de la lampe témoin, suivre le schéma de câblage approprié comme illustré sur la Fig. 3. Le fil ACTIF doit être connecté au fil 120 V du transformateur et le fil neutre doit être connecté au fil neutre du transformateur.
- MISE EN GARDE!** Négliger d'isoler le fil non utilisé peut causer des électrocutions ou des conditions non sécuritaires ainsi qu'une panne de l'équipement.
6. Brancher les fils de charge à distance (si requis) aux bornes de sortie pour les lampes.
  7. Connecter la batterie à la carte du chargeur. Dérouler le(s) fil(s) de la borne positive (+) et/ou négative (-) de la carte du chargeur et brancher le connecteur de la borne appropriée sur la(les) batterie(s).
  8. Attacher tous les fils internes.
  9. Visser en place le couvercle de la boîte de jonction (voir Fig. 1).
  10. Mettre sous tension l'alimentation c.a.

## MAINTENANCE

1. Code requires that the equipment be tested every 30 days for 30 seconds, and that written records be maintained for all test results and repairs. Further, the equipment is to be tested once a year for the required duration as per Code. The battery is to be replaced or the equipment repaired whenever the equipment fails to operate as intended during the duration test. The manufacturer strongly recommends compliance with all Code requirements.

**NOTE:** The servicing of any parts should be performed by qualified service personnel only. The use of replacement parts not furnished by the manufacturer, may cause equipment failure and will void the warranty.

## TROUBLESHOOTING HINTS

### EMERGENCY LAMPS DO NOT COME ON

Pilot Light is out before test...

1. Check AC supply - be sure unit has 24 hour AC supply (un-switched).
2. The AC supply is OK, and the indicator light is out, replace PC Board Assembly.
3. The battery could be severely discharged. Allow 24 hours for recharge and then retest.
4. If charging the battery didn't work, the output could be shorted or overloaded, or the battery not connected.

**NOTE:** This could be the result of a switched AC supply to the unit (which has been turned off at some point), a battery with a shorted cell, an old battery or a battery which has been discharged due to a long power outage and is not yet fully recharged.

### EMERGENCY LAMPS COME ON DIM WHEN TEST BUTTON IS PRESSED

The battery is discharged - permit unit to charge for 24 hours and then retest. If lamps are still dim, check the charger for proper function. If the charger functions correctly, replace the battery. **EMERGENCY LAMPS COME ON WHEN BATTERY IS FIRST CONNECTED** The battery may be connected in reverse polarity. Check connections. Connect Positive lead to Positive battery terminal and Negative lead to Negative battery terminal. The lamps should then turn off and the charge indicator should light when the AC power is applied. (Fig.3)

**NOTE:** This condition may also be caused by incorrectly connecting a 120 Volt supply line to the 347-Volt transformer lead.

## ENTRETIEN

1. Le code requiert que l'équipement soit vérifié tous les 30 jours pendant 30 secondes et que des enregistrements écrits des résultats de tests et de réparations soient gardés. De plus, l'équipement doit être vérifié une fois par année pendant la durée recommandée par le code. La batterie doit être remplacée ou l'équipement réparé dès que l'équipement ne répond pas adéquatement lors d'un test de durée. Le fabricant recommande fortement de se soumettre aux exigences du code.

**NOTE:** L'entretien de toutes les pièces doit être effectué seulement par du personnel qualifié. L'utilisation de pièces de remplacement non fournies par le fabricant peut causer une panne de l'équipement et entraîner l'annulation de la garantie.

## CONSEILS DE DÉPANNAGE

### LES PHARES NE S'ALLUMENT PAS

La lampe témoin s'éteint avant le test...

1. Vérifier l'alimentation c.a. - s'assurer que l'unité ait une alimentation c.a. 24 heures (sans interrupteur).
2. L'alimentation c.a. est correcte et la lampe témoin est éteinte, remplacer la carte de circuit. La lampe témoin est allumée avant le test...
3. La batterie pourrait être sévèrement déchargée. Prévoir 24 heures de recharge, puis refaire le test.

4. Si la charge de la batterie n'a pas fonctionné, soit que la sortie est court-circuitée ou surchargée ou la batterie déconnectée.

**NOTE :** Il peut s'agir d'une alimentation c.a. avec interrupteur (qui a été éteinte à un moment donné), d'une batterie avec une cellule court-circuitée, d'une vieille batterie ou d'une batterie qui a été déchargée à cause d'une longue panne de courant et qui n'est pas entièrement rechargée. **LES PHARES S'ALLUMENT FAIBLEMENT LORSQUE LE BOUTON TEST EST ACTIVÉ** La batterie est déchargée, recharger pendant 24 heures et retester. Si les phares s'allument encore faiblement, vérifier le chargeur pour s'assurer de son bon fonctionnement. Si le chargeur fonctionne normalement, remplacer la batterie.

**LES PHARES S'ALLUMENT LORSQUE LA BATTERIE EST BRANCHÉE POUR LA PREMIÈRE FOIS** La batterie peut être branchée avec la polarité inversée.

Vérifier les connexions. Brancher le fil positif à la borne positive de la batterie et le fil négatif à la borne négative de la batterie. Les phares devraient s'éteindre et la lampe témoin de charge devrait s'allumer lorsque l'appareil est mis sous tension c.a. (Fig.3).

**NOTE:** Vérifier les connexions CA au transformateur. S'assurer que l'alimentation 120V n'ait pas été branchée au fil 347V du transformateur.

1

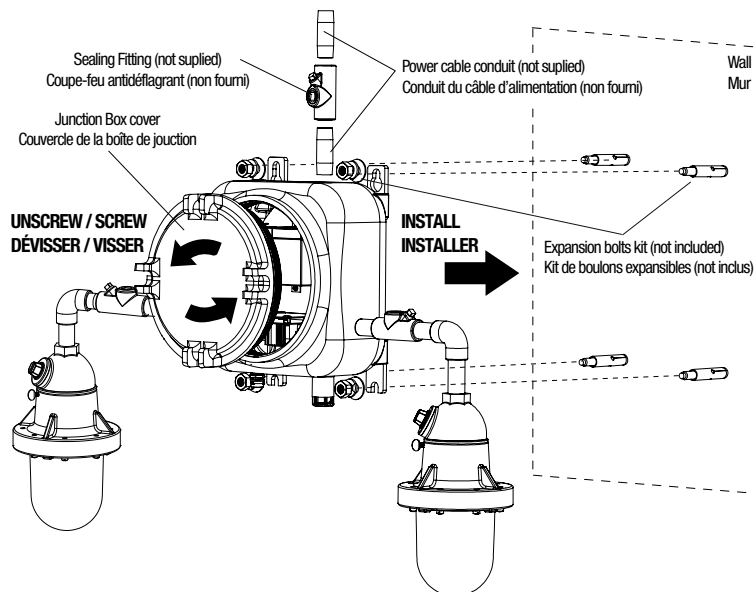

2

WIRING DIAGRAM / SCHÉMA DE CÂBLAGE 347VAC

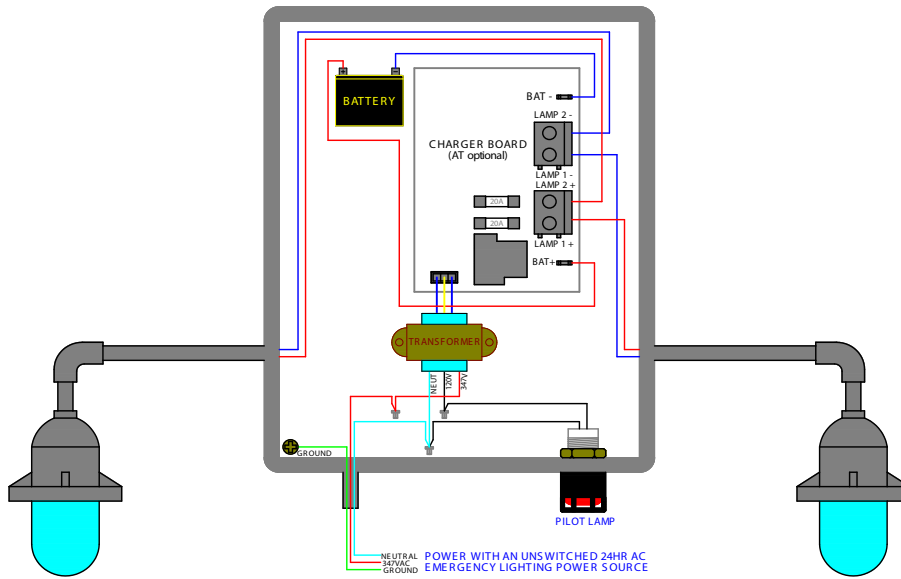

WIRING DIAGRAM / SCHÉMA DE CÂBLAGE 120VAC

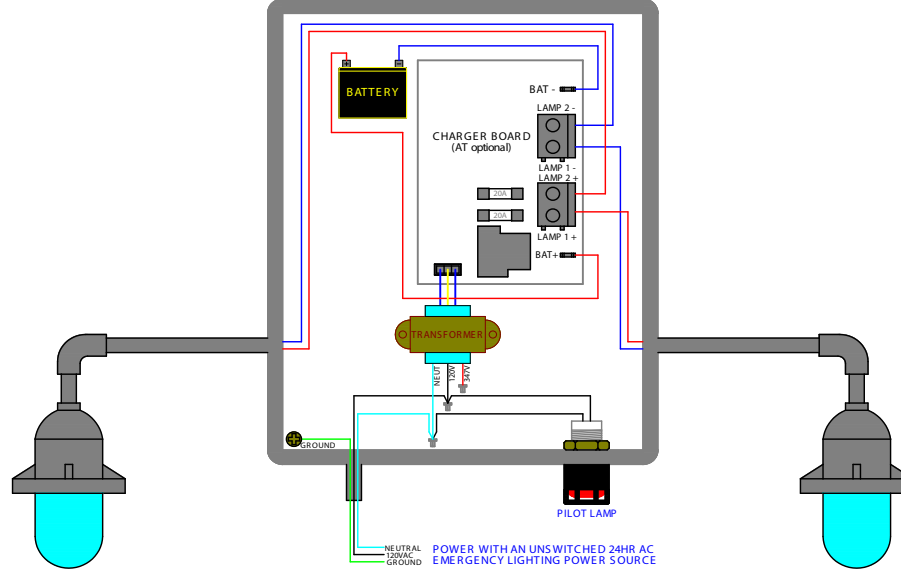

3

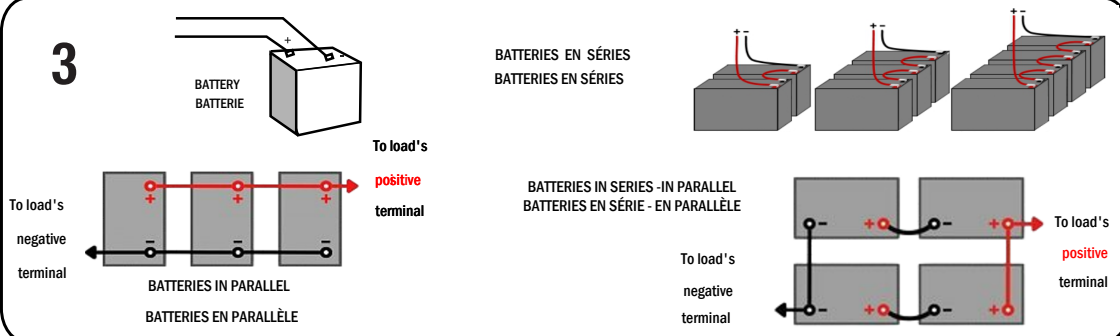

TYPE:	Location:												Full Test
Sr. No.:	Endroit:												Essai complet
Date:	J	F	M	A	M	J	J	A	S	O	N	D	
20													
20													
20													
20													
20													
20													
20													
20													
20													
20													
20													